

# VODOMERNI JAŠEK:

## TLORIS:

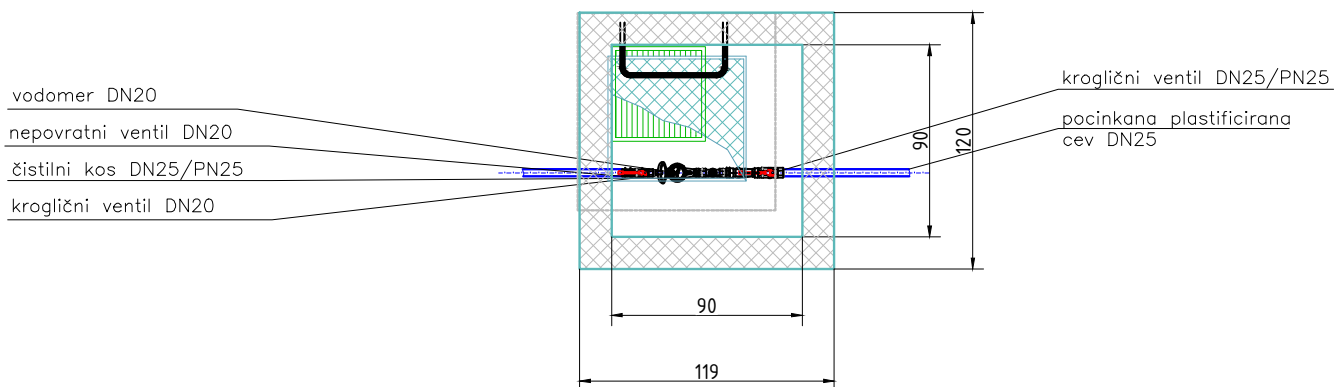

## PREREZ:

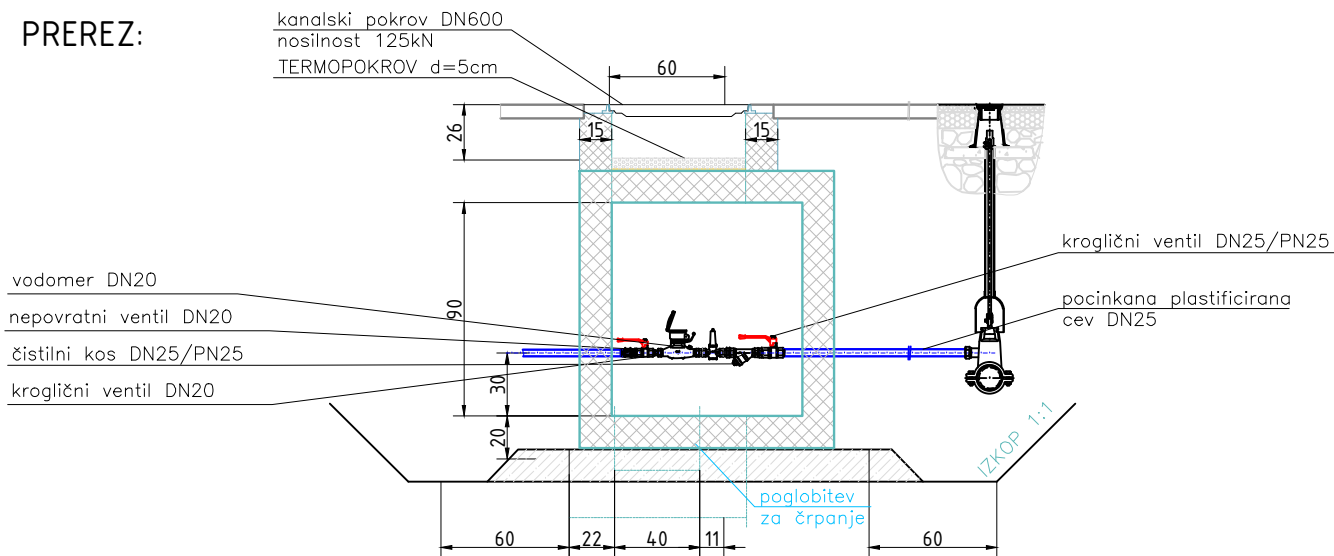

Objekt

UREDITEV KANALIZACIJSKEGA IN VODOVODNEGA  
OMREŽJA V NASELJU PRILESJE PRI PLAVAH

Investitor

OBČINA KANAL OB SOČI  
Trg svobode 23, 5213 KANAL

Vsebinska risba

Detalji vodomernega jašča

Vrsta načrta

3.1 DRUGI GRADBENI NAČRTI - KAN. in VODOVOD

Vrsta proj. dok.

PZI

Št. načrta

2832K-G1

datum

november 2015



**Klima 2000 d.o.o.**  
 projektiranje, inženiring  
 nadzor, merilne, trgovina  
 Pivovajska 37  
 5000 Nova Gorica

t: +386 (0)5 330 52 00  
 f: +386 (0)5 330 52 10

Odgovorni vodja projekta

Odgovorni projektant

Oliver Černe, u.d.s.

IZS S - 0323

Sodelavec

Jernej Kogoj

1:X

številska risba

3.1.5.21